

RF wireless RGB remote controller



Feature

- 1 zone/area
- Press-button RGB controller
- Built-in 10 modes

Parameter

Remote

Part No.	Operation Voltage	Operation Frequency	Remarks
Remote	4.5VDC	434MHz/868MHz	RF Wireless

Receiver

Part No.	Input Voltage	Current	Output	Remarks
Receiver	12-24VDC	3x5A	3x(60-120)W	Constant voltage

Product Size

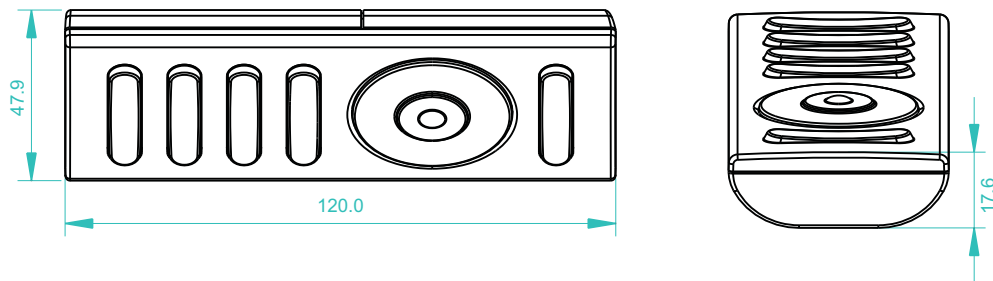

Bedienung

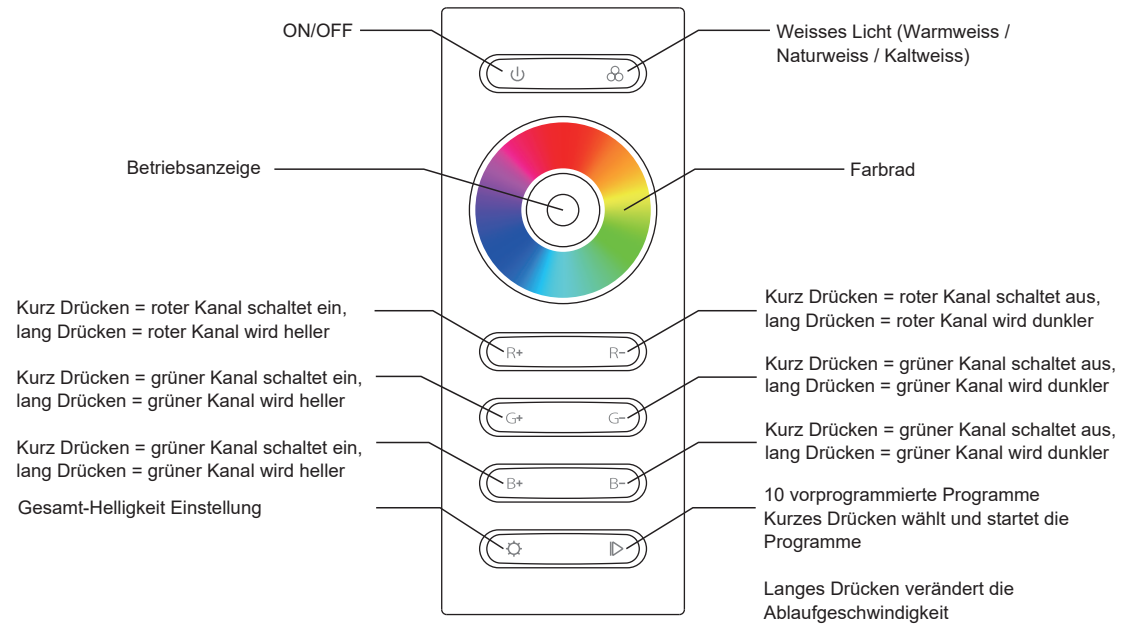

Wiring diagram

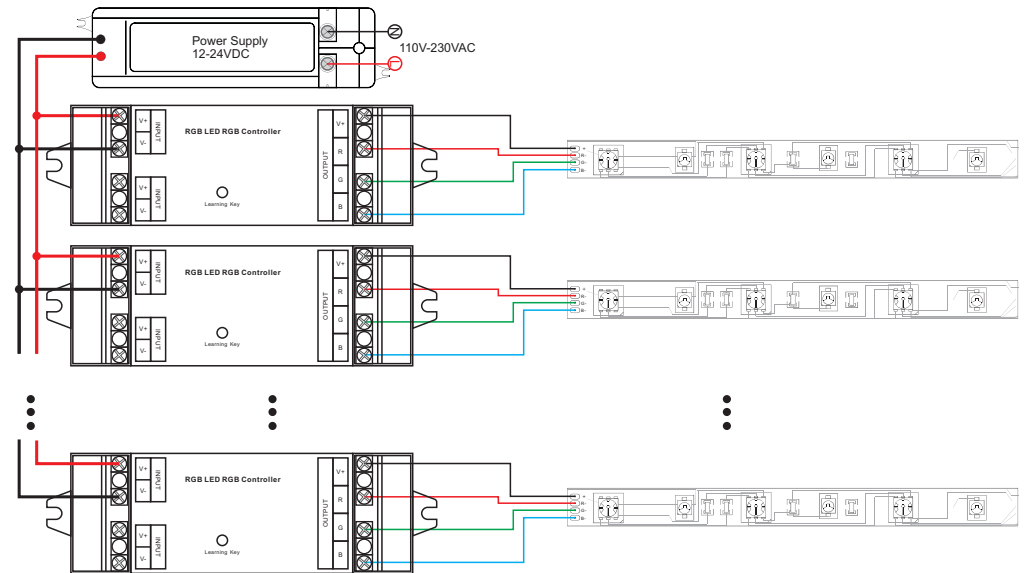

Inbetriebnahme

1. Schliessen Sie das Gerät nach Schema an

2. Fernbedienung und Empfänger anlernen:
 - a. Schalten Sie die Fernbedienung mit der ON-OFF Taste ein
 - b. Drücken Sie den schwarzen Knopf auf dem Empfänger kurz
 - c. Berühren Sie das Farbrad
 - d. Die angeschlossenen LEDs sollten nun die Programmierung mit einem kurzen Blinken quittieren.

- e. Wenn Sie die Programmierung löschen wollen, so drücken Sie den schwarzen Knopf auf dem Empfänger für mindestens 5 Sekunden bis die angeschlossenen LEDs blinken. Nun sind alle Programmierungen gelöscht.

Safety & Warnings

- 1) The product shall be installed and serviced by a qualified person.
- 2) IP20. Please avoid the sun and rain. When installed outdoors, please ensure it is mounted in a water proof enclosure.
- 3) Always be sure to mount this unit in an area with proper ventilation to avoid overheating.
- 4) Please check if the output voltage of any LED power supplies used comply with the working voltage of the product.
- 5) Never connect any cables while power is on and always assure correct connections to avoid short circuits before switching on.
- 6) Please ensure that the cable is secured tightly in the connector